

**TCM** フォークリフト

大型フォークリフト

**37-43ton**

FD370 FD430



■製品の仕様および外観は、改良のため予告なく変更することがあります。  
■このカタログの内容は2017年9月現在のものです。

**三菱ロジスネクスト株式会社**

〒617-8585 京都府長岡京市東神足2丁目1番1号  
TEL. 075-956-8688

ホームページアドレス <http://www.logisnext.com>

販売店

FD370-430/1709TA



当社の大型フォークリフト(最大荷重10t以上)は  
発売開始から満60年を迎えました。

# 9'6"コンテナ5段積対応の スプレッド付フォークリフト

## パワフル性能で余裕の作業

重作業の多い港湾、鉄鋼現場のニーズに対応した超大型フォークリフトFD430。高出力エンジンの搭載、早いリフトスピード、作業効率向上、環境への配慮など「オペレータに優しい」大型フォークリフトです。

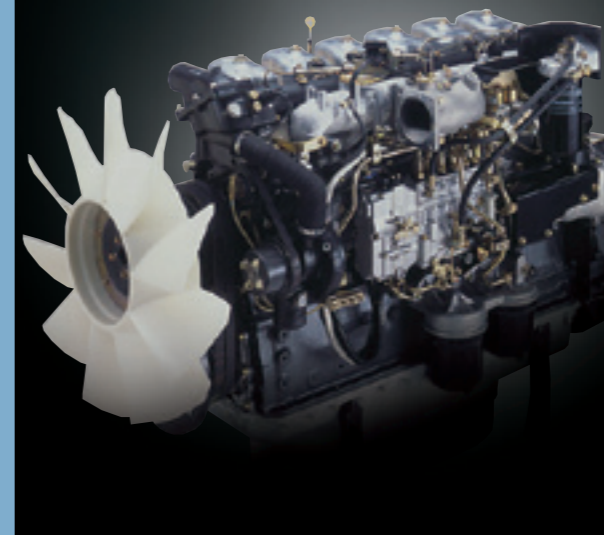

## ヘビーユース対応のパワフル エンジンを搭載

排出ガス2次規制対応の24.3kw インタークーラ・ターボ付ディーゼルエンジンを搭載。過酷な連続作業にも適応出来るビックパワーを発揮します。

総排気量 (cc)	<b>11940</b>
定格出力 (kw/rpm) (ps/rpm)	<b>243/2200 330/2200</b>
最大トルク (N·m/rpm) (kg·m/rpm)	<b>1245/1500 127/1500</b>

## トップクラスの リフトスピード

260mm/s → 340mm/s  
(無負荷時 FD430) \*  
200mm/s → 230mm/s  
(負荷時 FD430) \*

\*当社従来車比較



# オペレータに優しい快適空間は、 「キメの細かい」心遣いから生まれた。

## 快適なコックピットが安全作業を実現

ワイドビューマストと高い視点(4850mm)を確保したハイマウントキャブとが相まって、9'6"コンテナ荷役に最適な広視界を誇ります。さらに後方視界も良好なため、疲れのない安全な作業ができます。



目の高さ  
4850mm

9'6"コンテナ  
2900mm

トレーラシャーシ  
1300mm

## オペレータの作業性を 考慮したレバー類の配置

レバー類の最適配置により、オペレータの疲労を軽減。常に楽な姿勢で操作ができます。



## ピラーレスキャビン& コンパクトメーター パネルを装備

前後ピラーレスはもちろん、当社オリジナルの上面ピラーレスを装備。コンパクトメーターパネルとのマッチングで安全性の高い快適な視界を確保します。

エアコン装備のキャブは低振動、  
低騒音で室内はいつも快適  
冷房能力4.7kw (4000kcal)  
の大容量エアコンを標準装備。

耳元騒音(キャブ内) **75dB(A)**  
ハイアイドル時



## デラックス多機能シートを 標準装備

リクライニング、前後スライド、  
上下調整、肘掛け(上下調整可)  
付のクッション性に優れたサス  
ペンションシートを標準装備。



# 操作性、安全性に自信。 過酷な作業環境でもパワフルに対応。



## 作業レバーに油圧パイロット式 コントロールバルブを装備

油圧アシストにより、フィンガータッチの操作が可能、軽い操作力でハードワークも容易です。



## 3速オートミッション (2本レバー式)を搭載

1～3速で自動変速し、自動車感覚で運転ができます。また変速を必要としない作業の場合は1速固定、2速固定が可能です。



## ワンタッチ式パーキングブレーキ

エア作動式スプリングブレーキの装備により駐車時はエアバルブを引くだけでOK。万一、トラブルでエア圧がなくなった場合は自動的にブレーキが作動します。

## インターロック安全装置を搭載

誤操作によるコンテナの落下を防止するため、ホイストインターロック・ツイストインターロック・ダウンロック安全装置を装備しています。また、リフト&ティルト警告により、安定した状態をキープできるよう目と耳で知らせます。

## スプレッドアングルシステム

当社独自のスプレッドアングルシステムを採用。コンテナを常に手前でキープし、安定した状態で作業できます。

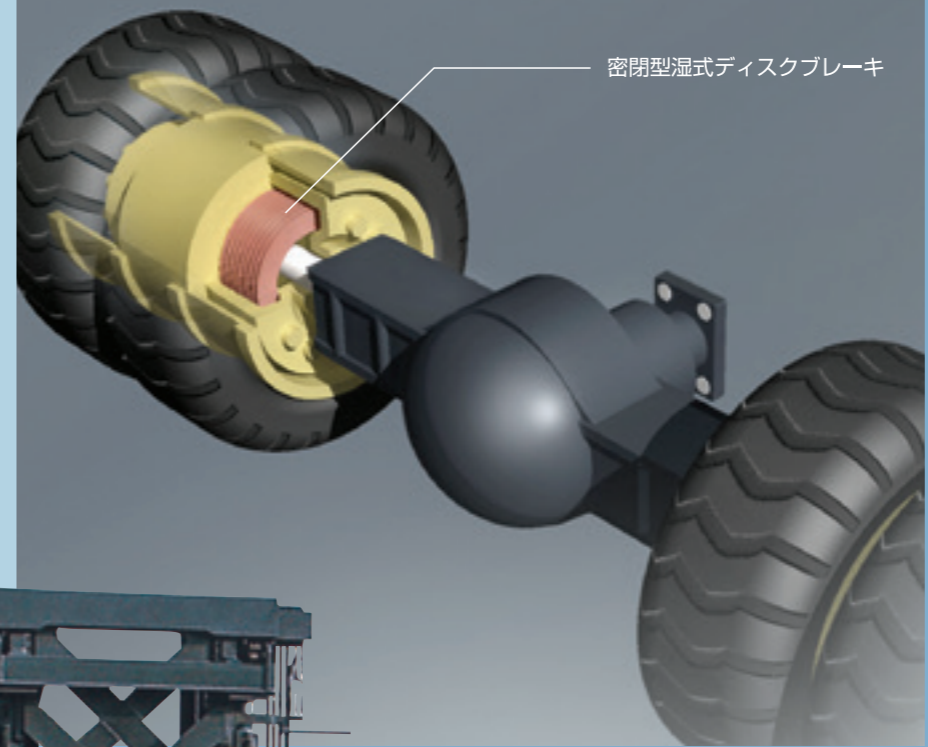
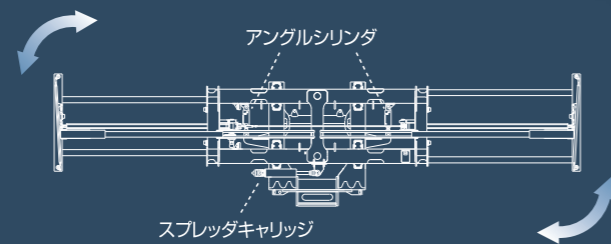

## 密閉型湿式ディスクブレーキ

ブレーキは湿式ディスクタイプ(強制冷却システム付)を採用。安定したブレーキ性能はもちろん、従来のドラムブレーキタイプのようなライニング摩耗がなく、メンテナンスコストの大幅削減を可能とします。



## 容易な保守点検作業

大きく開くボンネットと左右サイドパネルの三方開きにより、エンジンルーム内の点検整備が簡単に行えます。また、リヤラジエータグリルはワンタッチで開閉可能。リヤアクスル回りの給脂箇所を集中配置し、ボンネット上部のエアクリーナーは点検・清掃も容易です。



## フォーク仕様車



24.3kwの圧倒的パワーで過酷な重量鉄鋼荷役をリードする超ビックパワーフォークリフト  
(本写真のローマウント仕様、荷役装置は特殊仕様です。)

外形寸法図

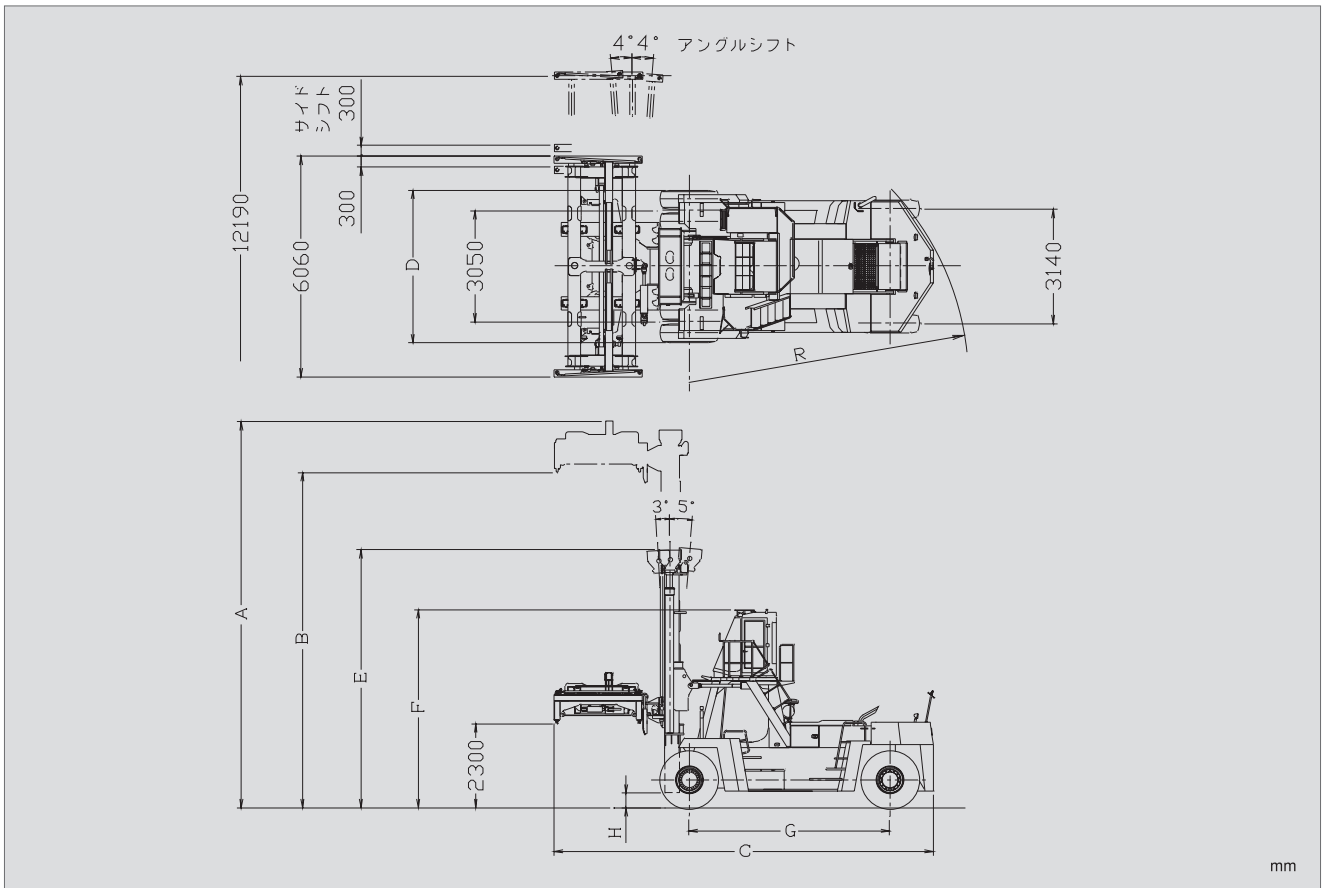

標準仕様 (スプレッド仕様)

		FD370	FD430	
		3段積	4段積	5段積
<b>■ 性能</b>				
最大荷重	kg	32000	3段35000 4段30500	3段35000 4段30500 5段18000
最大スプレッド高さ	mm A	11050	13500	16800
揚高 (スプレッド下)	mm B	2300~9550	2300~12000	2300~15300
上昇速度 (全負荷)	mm/s	240	230	
マスト傾斜角 (前 - 後)	deg	3 - 5		3 - 5
最大走行速度 (前進)	km/h	30	30	
(後進)	km/h	30	30	
サイドシフト量 (左右各)	mm	300	300	
アングルシフト量 (左右各)	deg	4	4	
最小旋回半径	mm R	6900	7950	
<b>■ 寸法</b>				
全長	mm C	9700	10400	
全幅 (車体)	mm D	4200	4200	
全高	mm E	7100	8320	9970
マスト	mm F	5435	5435	
キャビン	mm G	4800	5500	
ホイールベース	mm H	400	400	
最低地上高 (マスト)	mm	400	400	
<b>■ 重量</b>				
車両重量	kg	61700	65500	69100
<b>■ エンジン</b>				
形式		三菱 6D 24-T ディーゼルエンジン		
総排気量	ℓ	11.94		
定格出力		243kw (330ps) / 2200r.p.m.		
<b>■ その他</b>				
変速段数 (前 - 後)		3 - 3		
常用ブレーキ形式		油圧湿式ディスクブレーキ		
タイヤ		18.00-25-36PR		